

**Produkteigenschaften**

- Wartungsfreie Batterie, kein Wassernachfüllen während der gesamten Gebrauchsdauer erforderlich
- Spezieller umweltfreundlicher Formationsprozess im Gefäß
- Auslaufsichere Konstruktion
- Hochreiner Elektrolyt
- Sicherheitsventile
- Blockgefäß und Deckel aus ABS (UL 94 V-0 Ausführung optional erhältlich)
- Niedrige Selbstentladung
- Kein Gefahrgut nach FAA und IATA Klassifikation
- Konform zu folgenden Standards: IEC 60896-21/22, EUROBAT
- durch Det Norske Veritas / Germanischer Lloyd getestet



**Spezifikation**

Nennspannung	6 V
Nennkapazität	110 Ah
Design Lebensdauer	12 Jahre
Betriebstemperatur	-20°C bis 50°C, empfohlen 15-25°C
Gitterlegierung	Blei-Kalzium-Zinn
Elektrodenesign	Gitterelektrode, pastiert
Separator	<b>A</b> bsorbent <b>G</b> lass <b>M</b> at (AGM)
Aktives Material	Hochreines Blei und Bleidioxid
Gefäß und Deckel	ABS UL 94 HB (V-0 Ausführung optional)
Ladespannung	Erhaltungsladen: 2,275 V/Z @ 20°C
	Zyklische Anwendungen: siehe Gebrauchsanweisung
	Maximaler Wechselstrom: 0,05 C (A)
Elektrolyt	Verdünnte hochreine Schwefelsäure
Sicherheitsventil	EPDM, Öffnungsdruck 10,5 bis 14 kPa, Schließdruck ca. 7 kPa
Anschluss	M6 Innengewinde

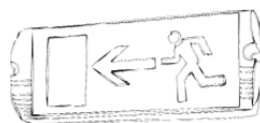
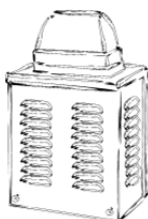

CTM GmbH fördert das Umweltbewusstsein!  
Bitte halten Sie sich an die gültigen Gesetze der Batterieentsorgung!

## Physische Daten

Abmessungen (±2 mm)	Länge	192 mm
	Breite	168 mm
	Höhe	204 mm
	Höhe inkl. Pol	207 mm
	Gewicht	17,7 kg
Anschluss	Standard	Innengewinde M6
	Optional	Konuspol

## Elektrische Daten

Nennspannung	6 V	
Kapazität 20°C bis 1,7 V/Z	20 h	125 Ah
	10 h	118 Ah
	5 h	108 Ah
	1 h	78,6 Ah
	15 min	51,7 Ah
	Innenwiderstand	1,7 mΩ
Temperatur- korrektur- faktoren (C20)	40°C	102%
	20°C	100%
	0°C	85%
	-15°C	65%
Selbstentla- dung bei 20°C - Kapazität nach	1 Monat Lagerung	98%
	3 Monaten Lagerung	94%
	6 Monaten Lagerung	86%
Kurzschluss- strom	A @ 20°C	3200
Ladespan- nung	Ladeerhaltung	2,27-2,30 V/Z 25-15°C
	Zyklisch	Siehe Gebrauchs- anweisung

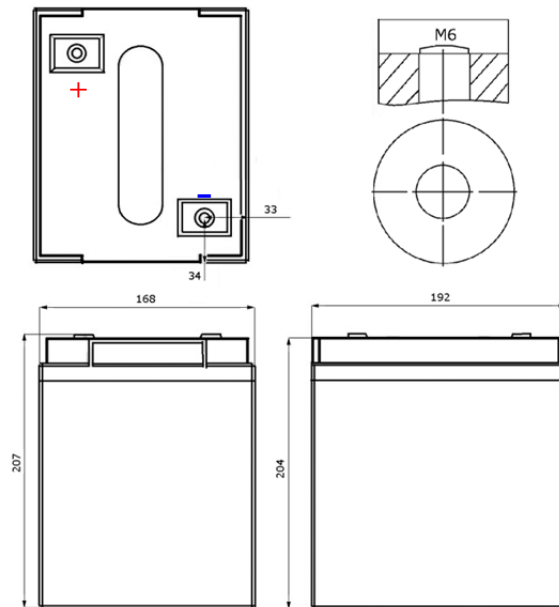

## Entladung mit konstanten Strom – A @ 20°C

Uf V/Z	5 min	10 min	15 min	20 min	30 min	60 min	2 h	5 h	8 h	10 h	20 h
1,85	319	220	178	149	113	67,7	38,7	18,7	12,5	10,2	5,4
1,80	341	235	190	159	121	72,3	41,3	19,9	13,4	10,9	5,7
1,75	363	250	202	169	129	77,0	44,0	21,2	14,2	11,6	6,1
1,70	371	255	207	173	131	78,6	44,9	21,7	14,5	11,9	6,2
1,65	376	258	209	175	133	79,6	45,5	-	-	-	-
1,60	379	261	211	177	134	80,4	45,9	-	-	-	-

## Entladung mit konstanter Leistung – Watt pro Zelle @ 20°C

Uf V/Z	5 min	10 min	15 min	20 min	30 min	60 min	2 h	5 h	8 h	10 h	20 h
1,85	717	439	345	291	222	134	74,7	36,1	24,4	20,0	10,8
1,80	765	469	369	311	238	143	79,8	38,6	26,0	21,4	11,5
1,75	814	499	392	331	253	152	84,9	41,1	27,7	22,7	12,3
1,70	832	510	401	338	258	155	86,8	42,0	28,3	23,2	12,6
1,65	843	516	406	343	262	157	87,9	-	-	-	-
1,60	851	521	410	346	264	159	88,8	-	-	-	-

## Kapazität – Ah @ 20°C

Uf V/Z	2 h	3 h	5 h	8 h	10 h	20 h
1,85	77,4	84,7	93,4	100	102	108
1,80	82,6	90,5	99,7	107	109	115
1,75	87,9	96,2	106	114	116	123
1,70	89,9	98,4	108	116	119	126
1,65	91,0	99,6	-	-	-	-
1,60	91,9	101	-	-	-	-

Components Trading Marketing GmbH Internet: [www.CTM-Berlin.de](http://www.CTM-Berlin.de)

Handwerkerstr. 2

15366 Hoppegarten

Telefon: +49 3342-42 400 0

Telefax: +49 3342-42 400 19

